



KARTA GWARANCYJNA

NAZWA I TYP WYROBU:	ZNAK KJ:
DATA I TYP PRODUKCJI:	

PIECZĘĆ FIRMOWA SPRZEDAWCY:	ZAPOZNAŁEM SIĘ I AKCEPTUJĘ WARUNKI NINIEJSZEJ UMOWY
.....	podpis Klienta



REJESTRACJA NAPRAW

	Data przyjęcia	Data zwrotu	Opis naprawy	Pieczczęć i podpis serwisu
1				
2				
3				

- Gwarantuje się sprawne działanie wyrobu, zgodnie z warunkami techniczno- eksploatacyjnymi.
- Obowiązki gwaranta wynikające z niniejszej gwarancji wykonywać będzie autoryzowany przedstawiciel za pośrednictwem Sprzedawcy.
- Serwis gwarancyjny będzie świadczony jedynie po przedstawieniu Sprzedawcy niniejszej Karty Gwarancyjnej poprawnie wypełnionej wraz z ważnym dowodem zakupu oraz wyrobem przedstawionym do reklamacji.
- Gwarancja przewiduje bezpłatne części zamienne w okresie 2 lat od daty zakupu.
- Gwarancją objęte są usterki wyrobu spowodowane wadliwymi częściami i/lub defektami produkcyjnymi.
- Gwarancją nie objęte są: a) naturalne zużycie elementów wyrobu lub całego wyrobu; b) wadliwe działanie lub uszkodzenie spowodowane niewłaściwym użytkowaniem lub nadużywaniem wyrobu, niedbałością Klienta lub stosowaniem produktu niezgodnie z przeznaczeniem albo przepisami bezpieczeństwa; c) mechaniczne uszkodzenia wyrobu i wywołane nimi w240dy (nie dotyczy przewozu wykonywanego przez producenta); d) wyroby przerobione lub w inny sposób zmienione przez osoby nieuprawnione.
- Ochrona gwarancyjna nie będzie udzielona, jeżeli w Karcie Gwarancyjnej występują jakiegokolwiek zmiany, wytarcia, wymazania lub tym podobne.
- Warunkiem udzielenia reklamacji będzie dostarczenie reklamowanego wyrobu bezpośrednio do Sprzedawcy. Wszelkie koszty związane zapewnieniem bezpiecznego opakowanie, ubezpieczeniem na czas transportu, także innym ryzykiem z tym związanym poniesie Klient.
- Usterki ujawnione w okresie gwarancji będą usunięte w terminie nie dłuższym niż 14 dni roboczych od daty zgłoszenia reklamacji Sprzedawcy.
- W przypadku gdy usunięcie wady nie jest możliwe lub wiązałyby się z nadmiernymi kosztami, Producent będzie mógł wymienić wyrób inny o tej samej wartości.
- Autoryzowany przedstawiciel Producenta oraz Producent lub Sprzedawca nie będą ponosili odpowiedzialności za serwis gwarancyjny jeżeli naprawy nie mogą być wykonane z powodu restrykcji transportowo- eksportowych na części zamienne lub innych przepisów czy też nieprzewidzianych okoliczności o tej samej wartości.
- Wszelkie wadliwe wyroby lub części, które zostaną wymienione staną się własnością Producenta.
- Uprawnienia z tytułu gwarancji nie obejmują prawa Klienta do domagania się zwrotu do utraconych zysków i wyrównania ewentualnej szkody w związku z awarią produktu, poza uprawnieniami wynikającymi z niniejszej gwarancji.
- Miynie fryzjerskie podlegają naprawom gwarancyjnym tylko w wypadku podłączenia ich przez zakład hydrauliczny posiadający uprawnienia.



Panda Trzebnica Sp. z o. o.
ul. Piwniczna 12
55-100 Trzebnica
tel. 071/312 08 92
fax 071/387 24 84
e-mail: office@panda.trzebnica.pl



INSTRUKCJA UŻYTKOWANIA FOTEL KOSMETYCZNY 42K.141.

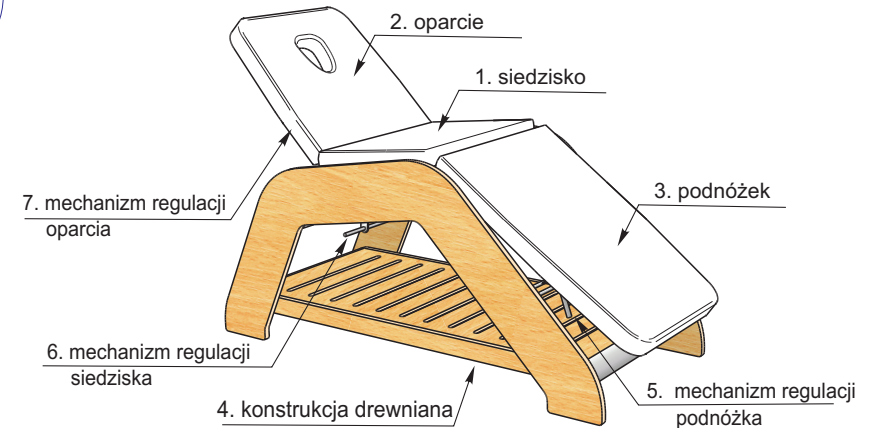

Wyrób składa się z następujących elementów:

- | | |
|--------------------------|----------------------------------|
| 1. siedzisko | 5. mechanizm regulacji podnóżka |
| 2. oparcie | 6. mechanizm regulacji siedziska |
| 3. podnóżek | 7. mechanizm regulacji oparcia |
| 4. konstrukcja drewniana | |

OPIS OGÓLNY WYROBU

Fotel przeznaczony jest do użytkowania w pomieszczeniach zamkniętych do pracy w pozycji siedzącej lub leżącej.

Fotel może być stosowany zarówno w szpitalach, sanatoriach, gabinetach odnowy biologicznej, a szczególnie :

- gabinetach zabiegowych dla wykonywania drobnych zabiegów chirurgicznych i ostryknięć stawów i kręgosłupa;
- gabinetach fizykoterapii dla wykonywania zabiegów elektrolecniczych, światłolecniczych oraz zabiegów parafinowych;
- gabinetach masażu dla wykonywania różnych rodzajów masażu leczniczego i kosmetycznego;
- w łazienkach szpitalnych w celu przeprowadzania zabiegów higienicznych.

Konstrukcja fotela wykonana jest ze sklejki bukowej wybarwionej oraz metalowych profili chromowanych.

Tapicerka wykonana jest na podkładzie ze sklejki, wyściełona pianką poliuretanową, obciągnięta tkaniną powlekaną skóropodobną.

W procesie produkcji uwzględniono wytyczne wg normy PN-91/Z-5465.1



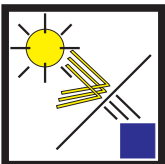

EKSPLOATACJA

1. Należy chronić przed bezpośrednim działaniem promieni słonecznych
2. Nie powinien stać blisko grzejnika lub innych źródeł ciepła. Minimalna odległość o źródła ciepła powinna wynosić ok. 30cm.
3. Chronić przed zawilgoceniem
4. Chronić tkaninę tapicerki przed zabrudzeniami takimi jak tłuszcz, pot, smar, farby, itp. W przypadku zabrudzenia stosować odpowiednie preparaty do czyszczenia w postaci płynów, past, kremów do tego celu przeznaczonych i oznaczonych przez producenta. **Nie wolno stosować rozpuszczalników typu: aceton, estry, węglowodory chlorowane itp. gdyż powodują one uszkodzenie powłoki.**
5. Przynajmniej raz w tygodniu wyrób odkurzyć i sprawdzić miejsca połączeń poszczególnych elementów w razie potrzeby dokręcić. Sprawdzić poprawność działania mechanizmów
6. Części ruchome fotela nie podlegają smarowaniu.
7. Na fotel należy wsiadać na siedzisko z bocznej jego strony. **Nie należy siadać na segmenty skrajne leżyska tzn. na podnózek i oparcie fotela, gdyż grozi to jego zniszczeniem bądź utratą stabilności.** **Nie należy stawać na fotelu, gdyż grozi to jego przewróceniem się.**
8. Należy fotel przenosić w dwie osoby trzymając za przeciwległe boki siedziska.



INSTRUKCJA MONTAŻU

Producent dostarcza wyrób w postaci skręconej w całości i zapakowany przy użyciu opakowania foliowego.
Wyrób nie posiada instrukcji montażu.

ZAKRES REGULACJI

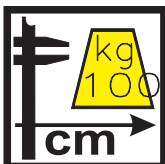
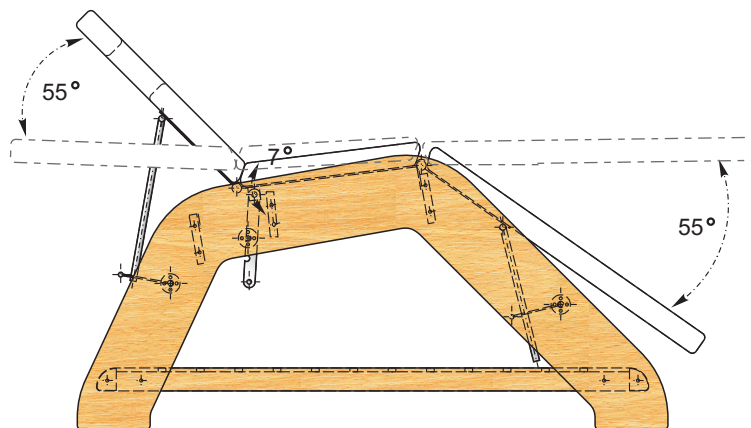

DANE TECHNICZNE

- długość całkowita: 1 950 mm
- szerokość całkowita: 680 mm
- wysokość całkowita: 750 mm
- max obciążenie: 150 kg.

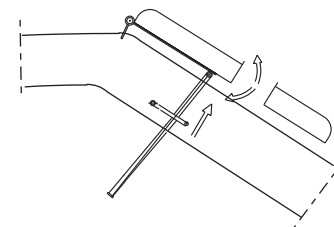

REGULACJA PODNÓŻKA

Aby przemieścić podnózek do góry wystarczy ująć jedną ręką od spodu podnózek i przemieścić go w żądane położenie. Blokada samoczynnie ustali położenie podnóżka i zapobiegnie jego opadnięciu. Aby przemieścić podnózek do dołu (w niższe położenie) należy jedną ręką ująć podnózek od spodu, drugą zaś odblokować blokadę przesuwając ją lekko do góry. Po przemieszczeniu podnóżka w żądane położenie należy opuścić blokadę, która stabilizuje położenie podnóżka.

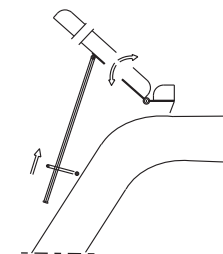
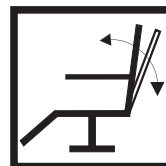

REGULACJA OPARCIA

Odbywa się w sposób identyczny jak regulacja podnóżka

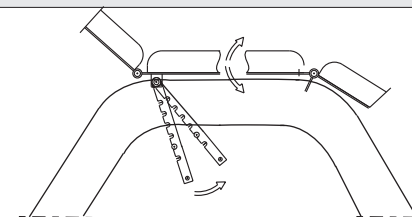

REGULACJA SIEDZISKA

Aby zmienić kąt położenia siedziska należy jedną ręką ująć siedzisko za uchwyt w tapicerce, drugą odblokować zębatą regulację z bolca podstawy. Po przemieszczeniu w żądane położenie siedzisko należy ponownie zablokować. **Uwaga: Po wykonaniu powyższych czynności należy upewnić się, czy „zabek” regulacji jest osadzony w sposób pewny i stabilny w bolcu podstawy.**



UWAGA!

Wszelkie zmiany położenia elementów ruchomych powinny odbywać się bez obciążenia.